

# QUIZZ BADMINTON – 2020

## RÉPONSES :

### TERRAIN : ( Et oui, mesures anglaises !)

- Q1 – Longueur terrain : 13,4 m
- Q2 – Largeur tracé : 0,4 dm
- Q3 – Largeur terrain double : 6,1 m
- Q4 – Distance ligne service et filet : 1,98 m
- Q5 – Hauteur filet : 1,524 m

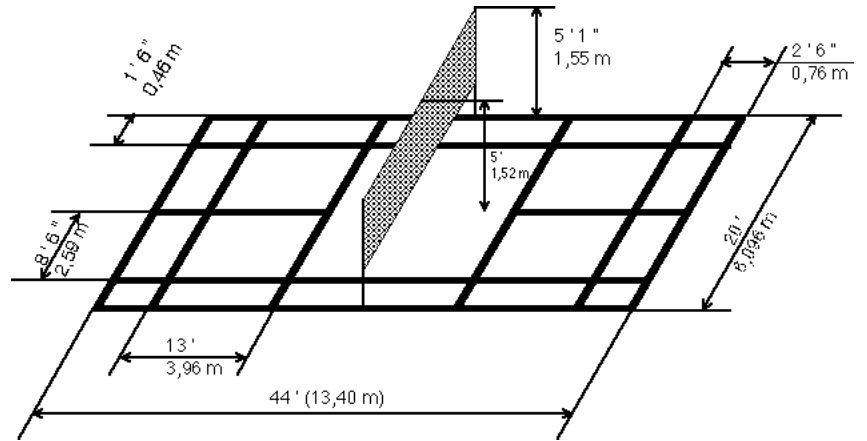

### Vos réponses :

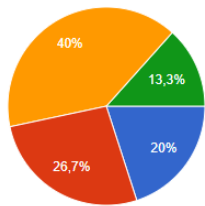

- La longueur est de 12,6m
- Plutôt de 15,2m
- Sinon 13,4m
- Ou encore de 16,5m

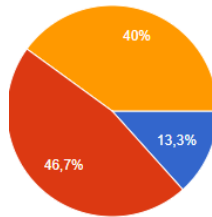

- 20 mm
- 3 cm
- 0,4 dm

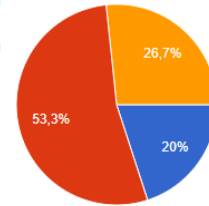

- 5,6 m
- 6,1 m
- 6,5 m

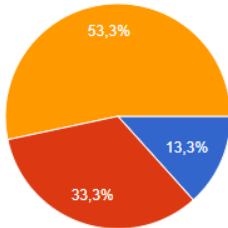

- 2,56 m
- 2,15 m
- 1,98 m

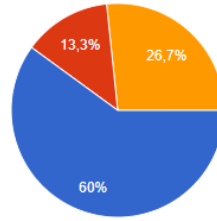

- 1,524 m du sol
- 1,436 m du sol
- 1,615 du sol

### RECORDS :

- Q6 – Smash : 493 km/h - [https://www.youtube.com/watch?time\\_continue=14&v=7C56kivaOV4&feature=emb\\_title](https://www.youtube.com/watch?time_continue=14&v=7C56kivaOV4&feature=emb_title)
- Q7 – Durée maxi d'un match de double : 32h et 25 min - <https://volant-badminton.fr/top-5-records-au-badminton>
- Q8 – Plus long échange : 108 échanges - <http://www.bu2z.com/plus-long-echange-badminton-108>

### Vos réponses :

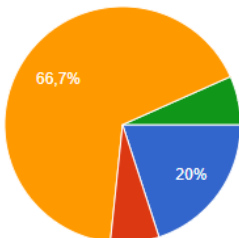

- 428 km/h par Han Jian
- 457 km/h par Morten Frost
- 493 km/h par Tan Boon Heong
- 506 km /h par Philippe (On a plus le droit de rêver ?)

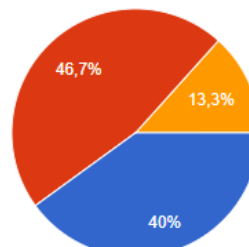

- 17h et 36 min
- 25h et 17 min
- 32h et 25 min

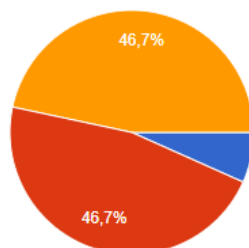

- 96 échanges
- 108 échanges
- 114 échanges

PS : Merci à celui qui a cru en moi et mon smash surpuissant !

## MATÉRIELS :

Q9 – Œillet : pièce incrustée ds le cadre pour guider le cordage

Q10 – Longueur maxi raquette : 675 mm

Q11 – Un joueur offensif privilégiera une raquette rigide

Q12 – Masse volant plume : 5,5 g maxi !

Q13 – Plusieurs réponses possibles : entre 9 et 10kg, puis au maxi 15 à 16kg et enfin vrai pour les 2 dernières

Q14 – Le slice : amorti croisée en frappant au-dessus de la tête comme pour un smash

Q15 – Le Drive : Frappe droite sur l'adversaire

## Vos réponses :

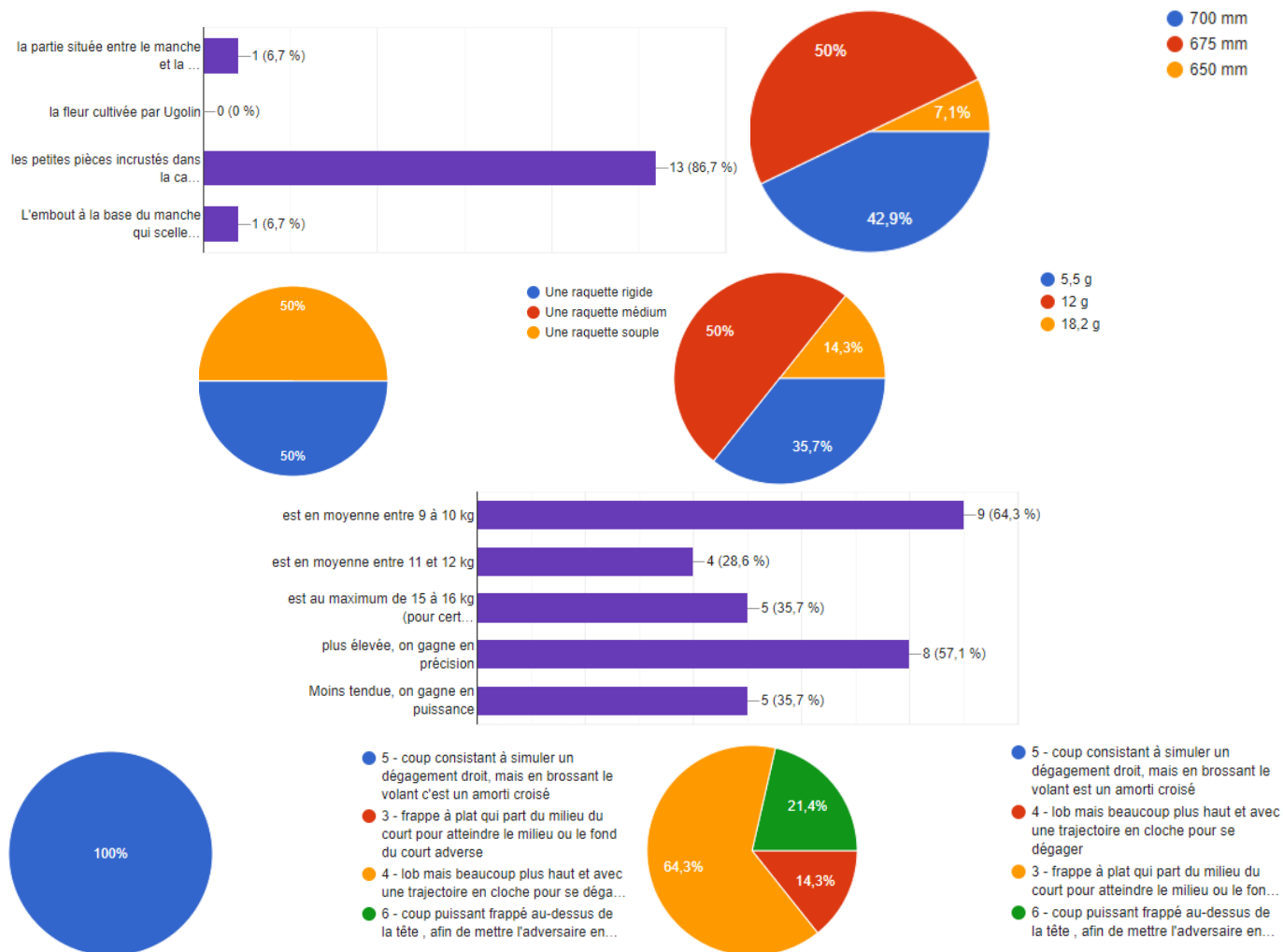

## ARBITRAGE :

[http://www.ffbad.org/data/Files/Espaces\\_Dedies/Arbitrage/Documents\\_CNA/VScna\\_1611\\_Regles\\_Officielles.pdf](http://www.ffbad.org/data/Files/Espaces_Dedies/Arbitrage/Documents_CNA/VScna_1611_Regles_Officielles.pdf)

Q16 – Plusieurs réponses : La règle c'est **1m15** – Tout ou partie des **2 pieds en contact avec le sol** ! – D'être ds son carré de service et **pas sur les lignes** ! – D'avoir la **raquette dirigée vers le bas** au moment de la frappe

Q17 – Faute si la raquette ou le corps passe en dessous au-dessus, sauf si la frappe est votre côté

Q18 – Faute si le volant entre en contact avec un élément ou passe entre poteau et filet

<https://badmania.fr/modules/forum/index.php?topic=21681.30>

Q19 – Si le volant casse, **on rejoue le point**

Q20 – Le **volant est rejoué** si après avoir franchi le filet il reste « pris » dedans ou reste suspendu dessus

Q21 – A 20-20, le gagnant doit avoir 2 points d'écart, ou atteindre 30 points.

Q22 – La pause est de 120 s.

Q23 – Le receveur peut être en position « agressive » **sans bouger** !

Q24 – Le serveur se trompe de côté, le jeu continue et on modifie la position après, le(s) point(s) est gagné(s).

**Vos réponses :**

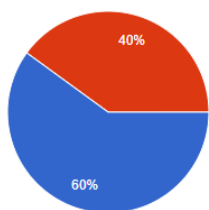
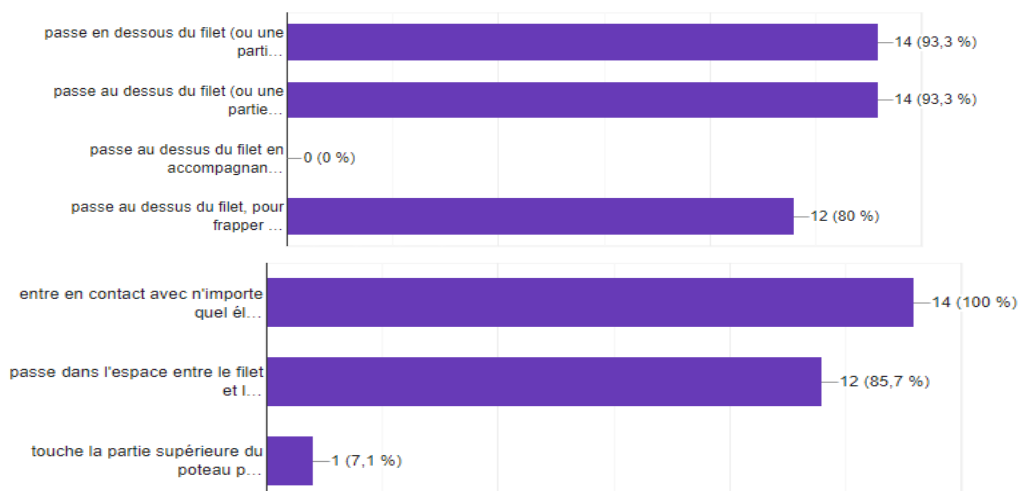
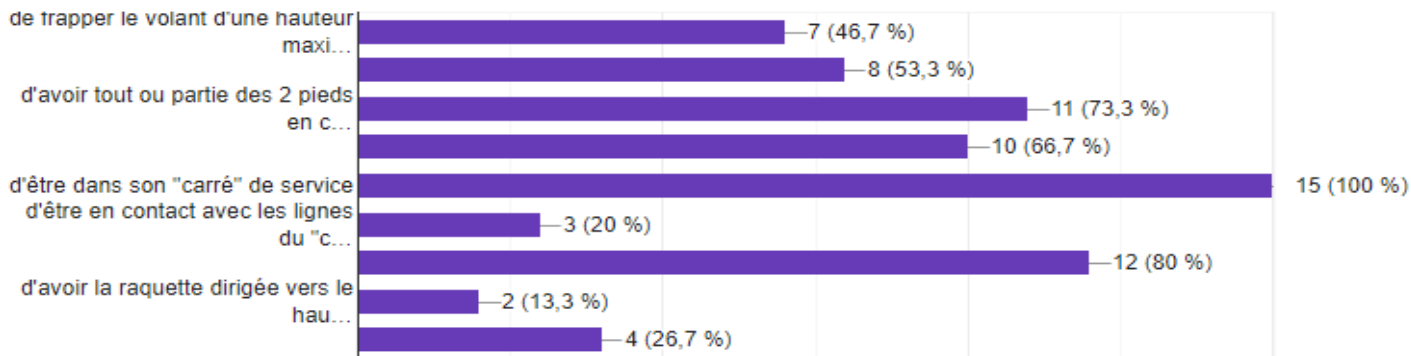

● Il y a remise en jeu du point  
● Le point est marqué, si l'embout du volant entre en contact avec le sol adverse

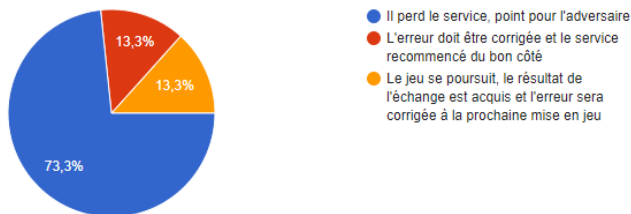
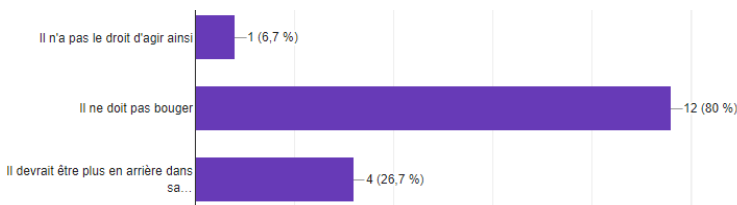
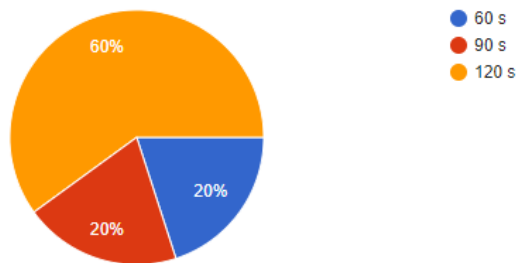
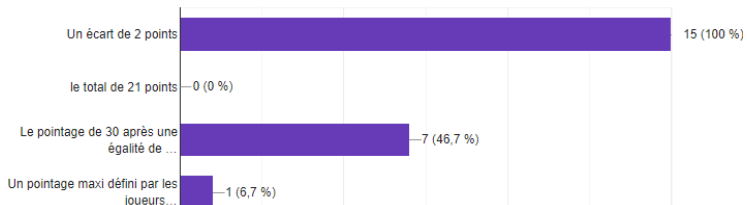
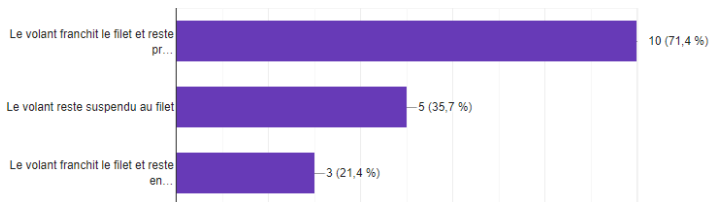

● Il perd le service, point pour l'adversaire  
● L'erreur doit être corrigée et le service recommencé du bon côté  
● Le jeu se poursuit, le résultat de l'échange est acquis et l'erreur sera corrigée à la prochaine mise en jeu